

GARAGENTOR- SCHIENENSYSTEME

EINE HOCHWERTIGE LÖSUNG
FÜR JEDE EINBAUSITUATION



14000

INHALT:

Garagentor-Schienensysteme	03
Optionen Schienensysteme	04
TS100	06
G200	08
G160	10
G100	12
R60	14



10 Jahre Garantie

Hergestellt
in Europa



Sicher in
der Anwendung

Nachhaltig





GARAGENTOR- SCHIENENSYSTEME

Eine hochwertige Lösung für jede Einbausituation

Mit fünf verschiedenen Schienensystemen (TS100, G200, G160, G100 und R60) bieten wir für jede Garage und jede Einbausituation eine qualitativ hochwertige Lösung.

Unsere Laufschiensysteme sind so konstruiert, dass sich das Garagentor reibungslos öffnen und schließen lässt. Das TS100 ist mit Zugfedern ausgestattet und das G200, G160, G100 und R60 haben Torsionsfedern.

Smart Connection®

Bei der Konstruktion all unserer Schienensysteme wurde großer Wert aufs Detail gelegt. Ein gutes Beispiel dafür ist das patentierte Smart Connection® System.

Die Smart Connection gewährleistet eine nahtlose Verbindung zwischen den Laufschiene. Diese Verbindung ermöglicht einen geräuschlosen Torlauf ohne gefährliche scharfe Stoßränder.

Robuste Qualität

Für unsere innovativ konstruierten Schienensysteme verwenden wir ausschließlich hochwertige Materialien in Industriequalität, um eine lange Lebensdauer garantieren zu können.

So verwenden wir in allen fünf Schienensystemen eine Laufrollenführung mit Kugellagern, die gewährleisten, dass das Tor reibungslos und geräuscharm durch das Schienensystem läuft.

EIGENSCHAFTEN UND OPTIONEN



Max. 6000 mm breit



Max. 3250 mm hoch

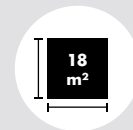

Max. 18m²



Max. 300 kg

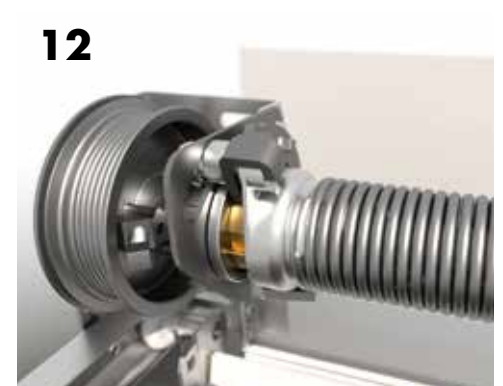
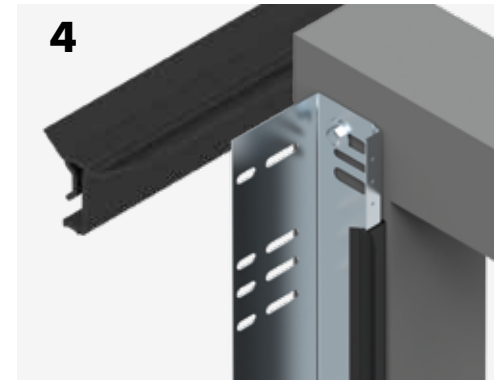



100 mm Sturzfreiraum erforderlich



Vorgespannte Zugfedern



Maximal 12 m²
Maximal 5500 mm breit
Maximal 3000 mm hoch



Maximal 150 kg



Schlupftür nicht möglich



Kugelgelagerte Laufrollen



Smart Connection Schienensystem



Flexible Schraubverbindungen



Scharniere in Industriequalität



4D-Abdichtung
Das Schienensystem wird außenseitig
unsichtbar abgedeckt

TS100 EIGENSCHAFTEN



Das TS100 ist ein Schienensystem, das, wie das G100, einen Sturzfreiraum von 100 mm benötigt, aber mit Zugfedern anstelle von Torsionsfedern ausgestattet ist. Die Zugfedern sind in den vertikalen Schienen angebracht. Dank der vorgespannten Federn ist eine schnelle Montage dieses Systems gewährleistet.

Das TS100 wird serienmäßig mit einem 60 mm schwarzen Sturzprofil als obere Abdichtung und mit zwei Abhängeprofilen für die Befestigung der horizontalen Schienen an der Decke geliefert. Optional haben Sie die Auswahl aus: weiß beschichteten Scharnieren, „Silent Springs“-Ausstattung, Montagematerial für Wandmontage und zwei zusätzlichen Abhängeprofilen.

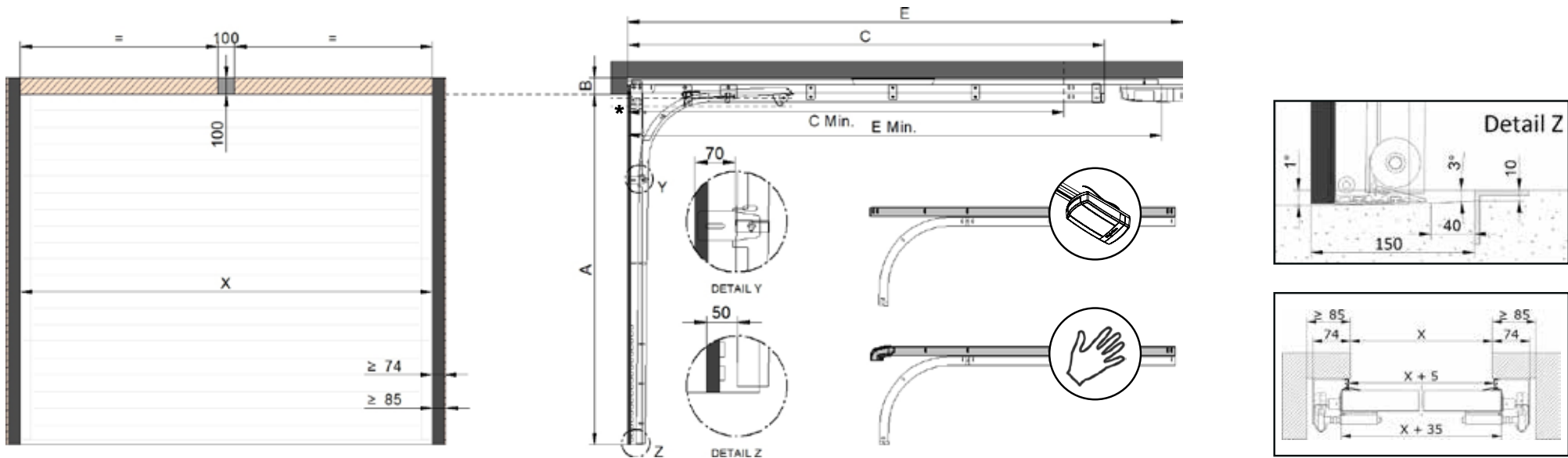

	Benötigte Montagefläche
	Benötigte Ober- und Seitenplatz
	Antriebschiene am Sturz

X	Tageslicht breite	≤ 5500mm
A	Tageslicht höhe	1875 - ≤ 3000mm
B	Sturzfreiraum	≥ 100mm
G	Torgewicht	≤ 150kg
W	Toroberfläche	≤ 12m²
C	Einbautiefe Handbetätigt	
E	Einbautiefe motorantrieb	

	C	
A ≥ 1875 - ≤ 2000 mm	2625 mm	
A > 2000 - ≤ 2125 mm	2750 mm	
A > 2125 - ≤ 2250 mm	2875 mm	
A > 2250 - ≤ 2375 mm	3000 mm	
A > 2375 - ≤ 2500 mm	3125 mm	
A > 2500 - ≤ 2625 mm	3250 mm	
A > 2625 - ≤ 2750 mm	3375 mm	
A > 2750 - ≤ 3000 mm	3625 mm	
	E (High-Line)	E (Select-Line)
A > 1875 - ≤ 2125 mm	3375 mm	3350 mm
A > 2126 - ≤ 2320 mm	3885 mm	3445 mm
A > 2321 - ≤ 2634 mm		4135 mm
A > 2635 - ≤ 2918 mm	4170 mm	
A > 2918 - ≤ 3000 mm	4510 mm	

C Minimal (*) Torblatt unter Tag. Horizontale Schiene kürzen	A + 225
E Minimal Hor. Schiene + Antriebschiene kürzen	A + 1120
Paneeldicke	40 mm
Freie Seitenraum allgemein	85 mm
Schienen unter Tageslichtmaß	50 mm

	* Torblatt unter Tageslichtmaß			
	Handbetätigt		Antrieb	
X ≤ 3000	Standard	170	Standard	0
X ≤ 4500	Standard	180	Standard	10
X ≤ 5500	Standard	220	Standard	80

Diese Zeichnungen sind nicht bindend / Änderungen vorbehalten. Auf Basis von 610 mm Paneelen.



200 mm Sturzfreiraum erforderlich



Pulverbeschichtete Torsionsfedern vorne am Sturz montiert



Maximal 18 m²
Maximal 6000 mm breit
Maximal 3000 mm hoch



Maximal 300 kg



Schlupftür möglich



Kugelgelagerte Laufrollen



Smart Connection Schienensystem



Flexible Schraubverbindungen



Scharniere in Industriequalität



4D-Abdichtung
Das Schienensystem wird außenseitig unsichtbar abgedeckt

G200 EIGENSCHAFTEN



Das G200 ist ein serienmäßiges Schienensystem für Garagentore, das einen Sturzfreiraum von 200 mm benötigt. Die Torsionsfedern sind direkt über dem Tor angebracht.

Das G200 wird standardmäßig mit einem 60 mm schwarzen Sturzprofil als obere Abdichtung und mit zwei Abhängprofilen für die Befestigung der horizontalen Schienen an der Decke geliefert. Optional haben Sie die Auswahl aus: weiß beschichteten Scharnieren, Spanneisen, vormontierter Welle, Montagmaterial für Wandmontage und zwei zusätzlichen Abhängprofilen.

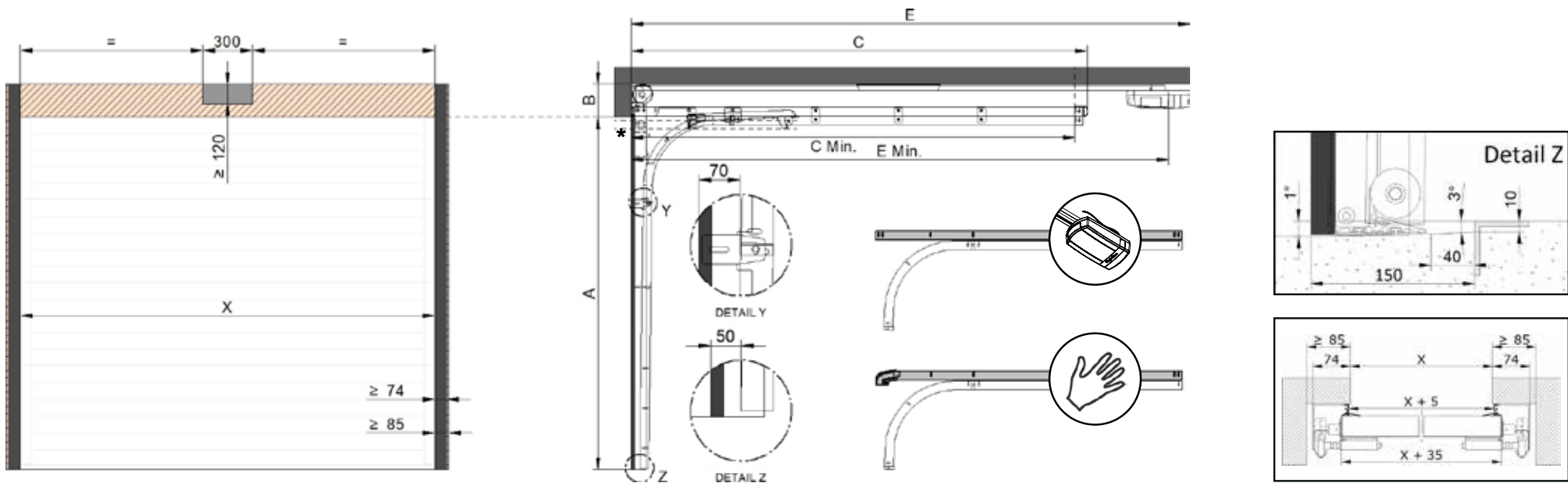

Benötigte Montagefläche	
Benötigte Ober- und Seitenplatz	
Antriebschiene am Sturz	

X	Tageslicht breite	≤ 6000mm
A	Tageslicht höhe	≤ 3000mm
B	Sturzfreiraum	≥ 200mm
G	Torgewicht	≤ 300kg
W	Toroberfläche	≤ 18m ²
C	Einbautiefe Handbetätigt	
E	Einbautiefe motorantrieb	

	C	
A ≥ 1875 - ≤ 2000 mm	2625 mm	
A > 2000 - ≤ 2125 mm	2750 mm	
A > 2125 - ≤ 2250 mm	2875 mm	
A > 2250 - ≤ 2375 mm	3000 mm	
A > 2375 - ≤ 2500 mm	3125 mm	
A > 2500 - ≤ 2625 mm	3250 mm	
A > 2625 - ≤ 2750 mm	3375 mm	
A > 2750 - ≤ 3000 mm	3625 mm	
	E (High-Line)	E (Select-Line)
A > 1875 - ≤ 2125 mm	3375 mm	3350 mm
A > 2126 - ≤ 2320 mm	3885 mm	3445 mm
A > 2321 - ≤ 2634 mm		4135 mm
A > 2635 - ≤ 2918 mm	4170 mm	
A > 2918 - ≤ 3000 mm	4510 mm	

C Minimal (*) Torblatt unter Tag. Horizontale Schiene kürzen	A + 225
E Minimal Hor. Schiene + Antriebschiene kürzen	A + 1120
Paneeldicke	40 mm
Freie Seitenraum allgemein	85 mm
Schienen unter Tageslichtemaß	50 mm

	* Torblatt unter Tageslichtemaß			
	Handbetätigt	Antrieb		
X ≤ 3000	Standard	200	Standard	0
	Schlupftür	250	Schlupftür	50
X ≤ 4500	Standard	210	Standard	10
	Schlupftür	260	Schlupftür	60
X ≤ 6000	Standard	220	Standard	80
	Schlupftür	270	Schlupftür	80

Diese Zeichnungen sind nicht bindend / Änderungen vorbehalten. Auf Basis von 610 mm Paneelen.



160 mm Sturzfreiraum erforderlich



Pulverbeschichtete Torsionsfedern vorne am Sturz montiert



Maximal 12,5 m²
Maximal 5000 mm breit
Maximal 2500 mm hoch



Maximal 150 kg



Schlupftür möglich



Kugelgelagerte Laufrollen



Smart Connection Schienensystem



Flexible Schraubverbindungen



Scharniere in Industriequalität



4D-Abdichtung
Das Schienensystem wird außenseitig unsichtbar abgedeckt

G160 EIGENSCHAFTEN



Das G160 ist ein Standard-Schienensystem, das einen Sturzfreiraum von 160 mm benötigt. Die Torsionsfedern sind direkt über dem Tor angebracht.

Das G160 wird serienmäßig mit einem 60 mm schwarzen Sturzprofil als obere Abdichtung und mit zwei Abhängeprofilen für die Befestigung der horizontalen Schienen an der Decke geliefert. Optional haben Sie die Auswahl aus: weiß beschichteten Scharnieren, Spanneisen, vormontierter Welle, Montagmaterial für Wandmontage und zwei zusätzlichen Abhängeprofilen.

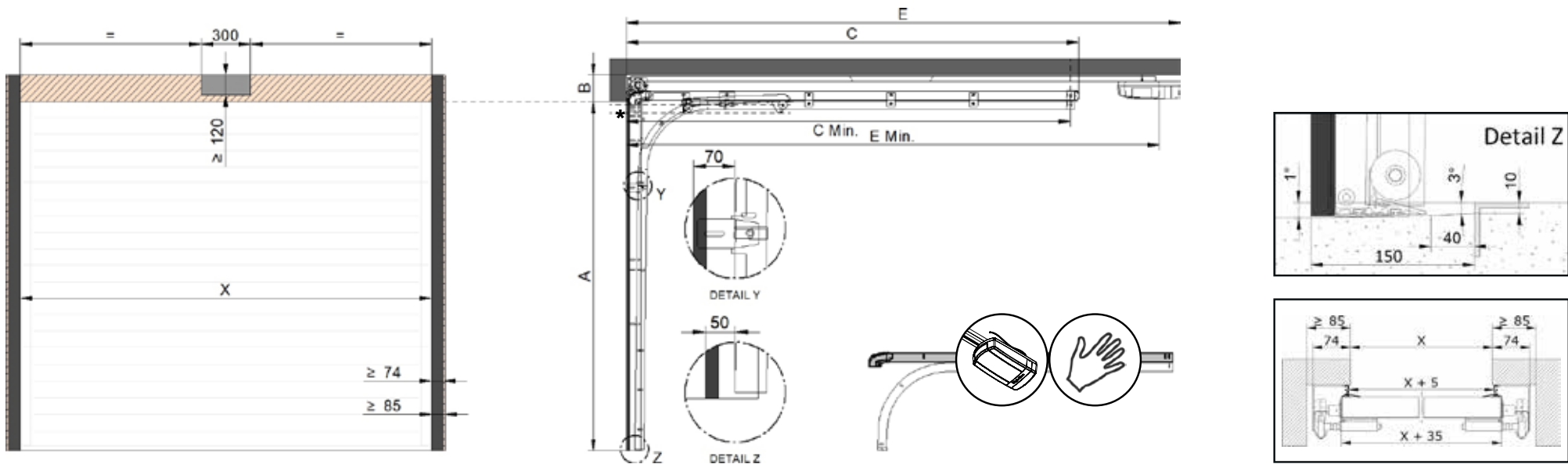

	Benötigte Montagefläche
	Benötigte Oben- und Seitenplatz
	Antriebschiene am Sturz

X	Tageslicht breite	≤ 5000mm
A	Tageslicht höhe	≤ 2500mm
B	Sturzfreiraum	≥ 160mm
G	Torgewicht	≤ 165kg
W	Toroberfläche	≤ 12,5m²
C	Einbautiefe Handbetätigt	
E	Einbautiefe motorantrieb	

	C
A ≥ 1875 - ≤ 2000 mm	2625 mm
A > 2000 - ≤ 2125 mm	2750 mm
A > 2125 - ≤ 2250 mm	2875 mm
A > 2250 - ≤ 2375 mm	3000 mm
A > 2375 - ≤ 2500 mm	3125 mm

	E (High-Line)	E (Select-Line)
A > 1875 - ≤ 2125 mm	3375 mm	3350 mm
A > 2126 - ≤ 2320 mm	3885 mm	3445 mm
A > 2321 - ≤ 2500 mm		4135 mm

C Minimal (*) Torblatt unter Tag. Horizontale Schiene kürzen	A + 225
E Minimal Hor. Schiene + Antriebschiene kürzen	A + 1120
Paneeldicke	40 mm
Freie Seitenraum allgemein	85 mm
Schienen unter Tageslichtmaß	50 mm

	* Torblatt unter Tageslichtmaß			
	Handbetätigt	Antrieb		
X ≤ 2500	Standard	200	Standard	0
	Schlupftür	250	Schlupftür	50
X ≤ 4500	Standard	210	Standard	10
	Schlupftür	260	Schlupftür	60
X ≤ 5000	Standard	220	Standard	80
	Schlupftür	270	Schlupftür	80

Diese Zeichnungen sind nicht bindend / Änderungen vorbehalten. Auf Basis von 610 mm Paneelen.



100 mm Sturzfreiraum erforderlich



Pulverbeschichtete Torsionsfedern hinten an die Laufschienen montiert



Maximal 18 m²
Maximal 6000 mm breit
Maximal 3250 mm hoch



Maximal 300 kg



Schlupftür möglich



Kugelgelagerte Laufrollen



Smart Connection Schienensystem



Flexible Schraubverbindungen



Scharniere in Industriequalität



4D-Abdichtung
Das Schienensystem wird außenseitig unsichtbar abgedeckt

G100 EIGENSCHAFTEN



Unser Schienensystem G100 ist die richtige Wahl, wenn die Einbauhöhe begrenzt ist. Das System benötigt einen Sturzfreiraum von 100 mm. Die Torsionsfedern sind am Ende der Horizontalschiene angebracht.

Das G100 wird serienmäßig mit einem 60 mm schwarzen Sturzprofil als obere Abdichtung und mit zwei Abhängeprofilen für die Befestigung der horizontalen Schienen an der Decke geliefert. Optional haben Sie die Auswahl aus: weiß beschichteten Scharnieren, Spanneisen, vormontierter Welle, Montagematerial für Wandmontage und zwei zusätzlichen Abhängeprofilen.

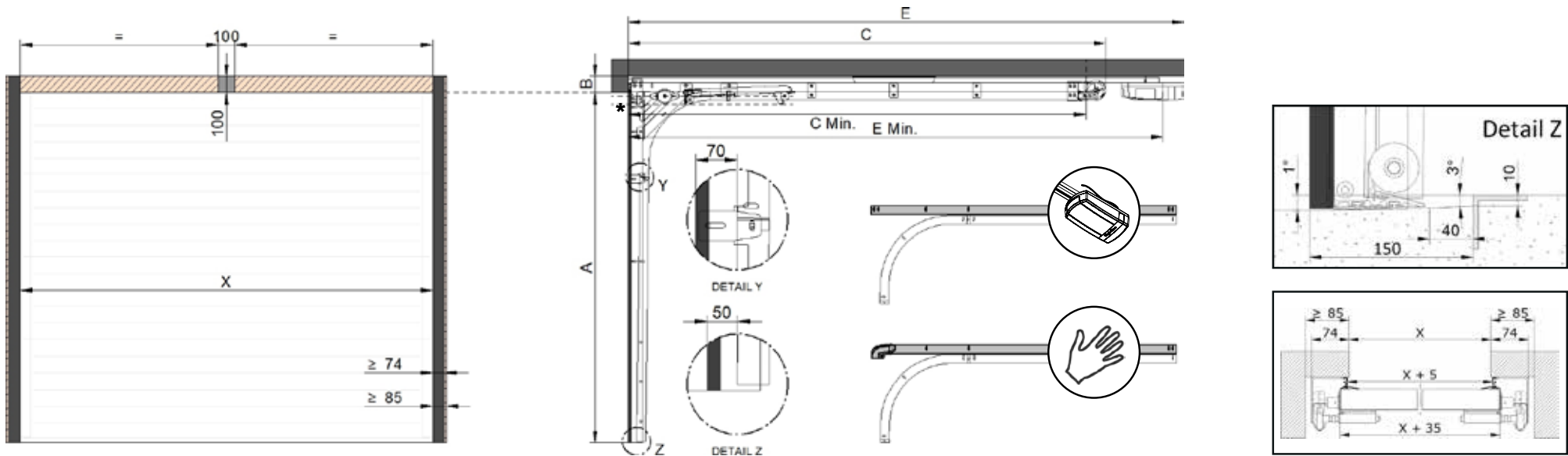

	Benötigte Montagefläche
	Benötigte Ober- und Seitenplatz
	Antriebschiene am Sturz

X	Tageslicht breite	≤ 6000mm
A	Tageslicht höhe	≤ 3250mm
B	Sturzfreiraum	≥ 100mm
G	Torgewicht	≤ 300kg
W	Toroberfläche	≤ 18m²
C	Einbautiefe Handbetätigt	
E	Einbautiefe motorantrieb	

	C	
A ≥ 1875 - ≤ 2000 mm	2625 mm	
A > 2000 - ≤ 2125 mm	2750 mm	
A > 2125 - ≤ 2250 mm	2875 mm	
A > 2250 - ≤ 2375 mm	3000 mm	
A > 2375 - ≤ 2500 mm	3125 mm	
A > 2500 - ≤ 2625 mm	3250 mm	
A > 2625 - ≤ 2750 mm	3375 mm	
A > 2750 - ≤ 3000 mm	3625 mm	
A > 3000 - ≤ 3250 mm	3875 mm	
	E (High-Line)	E (Select-Line)
A > 1875 - ≤ 2125 mm	3375 mm	3350 mm
A > 2126 - ≤ 2320 mm	3885 mm	3445 mm
A > 2321 - ≤ 2634 mm		4135 mm
A > 2635 - ≤ 2918 mm	4170 mm	
A > 2918 - ≤ 3250 mm	4510 mm	

C Minimal (*) Torblatt unter Tag. Horizontale Schiene kürzen	A + 200
E Minimal Hor. Schiene + Antriebschiene kürzen	A + 1020
Paneeldicke	40 mm
Freie Seitenraum allgemein	85 mm
Schienen unter Tageslichtemaß	50 mm

	* Torblatt unter Tageslichtemaß			
	Handbetätigt	Antrieb		
X ≤ 3000	Standard	170	Standard	0
	Schlupftür	220	Schlupftür	50
X ≤ 4500	Standard	180	Standard	10
	Schlupftür	230	Schlupftür	60
X ≤ 6000	Standard	190	Standard	80
	Schlupftür	240	Schlupftür	80

Diese Zeichnungen sind nicht bindend / Änderungen vorbehalten. Auf Basis von 610 mm Paneelen.



60 mm Sturzfreiraum erforderlich



Pulverbeschichtete Torsionsfedern hinten an die Laufschienen montiert



Maximal 18 m²
Maximal 6000 mm breit
Maximal 3250 mm hoch



Maximal 300 kg



Schlupftür möglich



Kugelgelagerte Laufrollen



Smart Connection Schienensystem



Flexible Schraubverbindungen



Scharniere in Industriequalität



4D-Abdichtung
Das Schienensystem wird außenseitig unsichtbar abgedeckt

R60 EIGENSCHAFTEN



Das R60 ist ein Schienensystem, das sich als Ersatz oder praktische Alternative zu einem alten, ungedämmten Schwingtor eignet. Bauliche Anpassungen sind bei diesem System nahezu überflüssig. Das R60 benötigt einen Sturzfreiraum von lediglich 60 mm und kann nur elektrisch betrieben werden. Die Torsionsfedern sind am Ende der Horizontalschiene angebracht.

Das R60 wird serienmäßig mit einem 60 mm schwarzen Sturzprofil als obere Abdichtung und mit zwei Abhängeprofilen für die Befestigung der horizontalen Schienen an der Decke geliefert. Optional haben Sie die Auswahl aus: weiß beschichteten Scharnieren, Spanneisen, vormontierter Welle, Montagematerial für Wandmontage und zwei zusätzlichen Abhängeprofilen.

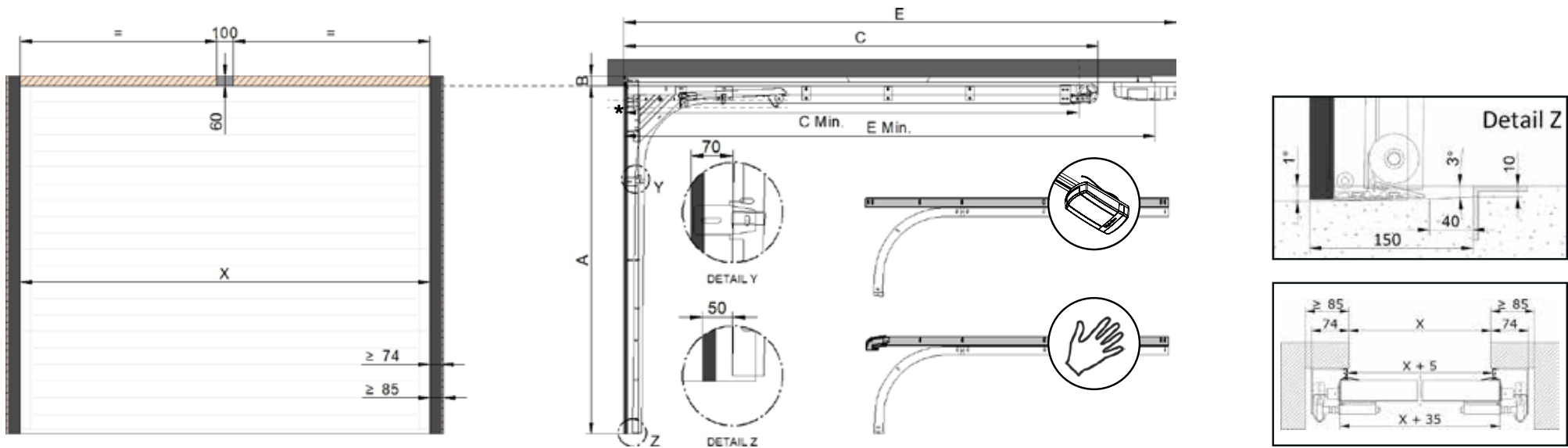

	Benötigte Montagefläche
	Benötigte Ober- und Seitenplatz
	Antriebschiene am Sturz

X	Tageslicht breite	≤ 6000mm
A	Tageslicht höhe	≤ 3250mm
B	Sturzfreiraum	≥ 60mm
G	Torgewicht	≤ 300kg
W	Toroberfläche	≤ 18m²
C	Einbautiefe Handbetätigt	
E	Einbautiefe motorantrieb	

	C	
A ≥ 1875 - ≤ 2000 mm	2625 mm	
A > 2000 - ≤ 2125 mm	2750 mm	
A > 2125 - ≤ 2250 mm	2875 mm	
A > 2250 - ≤ 2375 mm	3000 mm	
A > 2375 - ≤ 2500 mm	3125 mm	
A > 2500 - ≤ 2625 mm	3250 mm	
A > 2625 - ≤ 2750 mm	3375 mm	
A > 2750 - ≤ 3000 mm	3625 mm	
A > 3000 - ≤ 3250 mm	3875 mm	
	E (High-Line)	E (Select-Line)
A > 1875 - ≤ 2125 mm	3375 mm	3350 mm
A > 2126 - ≤ 2320 mm	3885 mm	3445 mm
A > 2321 - ≤ 2634 mm		4135 mm
A > 2635 - ≤ 2918 mm	4170 mm	
A > 2918 - ≤ 3250 mm	4510 mm	

C Minimal (*) Torblatt unter Tag. Horizontale Schiene kürzen	A + 200
E Minimal Hor. Schiene + Antriebschiene kürzen	A + 1020
Paneeldicke	40 mm
Freie Seitenraum allgemein	85 mm
Schienen unter Tageslichtemaß	50 mm

	* Torblatt unter Tageslichtemaß			
	Handbetätigt	Antrieb		
X ≤ 3000	Standard	230	Standard	85
	Schlupftür	280	Schlupftür	130
X ≤ 4500	Standard	240	Standard	95
	Schlupftür	290	Schlupftür	140
X ≤ 6000	Standard	250	Standard	155
	Schlupftür	300	Schlupftür	155

Diese Zeichnungen sind nicht bindend / Änderungen vorbehalten. Auf Basis von 610 mm Paneelen.

